

LA PERCEZIONE DEL RISCHIO E LA GUIDA CORRETTA

**Fiorella Daniele - Regione
Lombardia**

**Definiamo
pericolo una
caratteristica
delle cose e delle azioni.
Il rischio, invece,
è una caratteristica
delle situazioni**

**TANTO MAGGIORE È IL RISCHIO PERCEPITO, TANTO PIÙ SI ADOTTERÀ
UN COMPORTAMENTO SICURO E PROTETTIVO.
LA PERCEZIONE DEL PERICOLO È UN'ABILITÀ CHE PUÒ SALVARE LA TUA VITA E
QUELLA DEGLI ALTRI.**



**GLI UTENTI DELLA STRADA NON HANNO TUTTI LA STESSA NOSTRA
PERCEZIONE DELL'AMBIENTE.**



**Più alleniamo il nostro sistema di percezione del rischio e più avremo
una guida consapevole e sicura.**

LA REALTÀ È COME LA PERCEPIAMO?

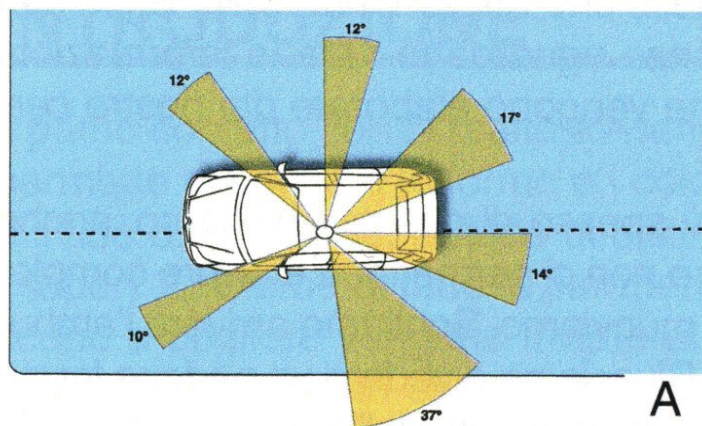

A



B

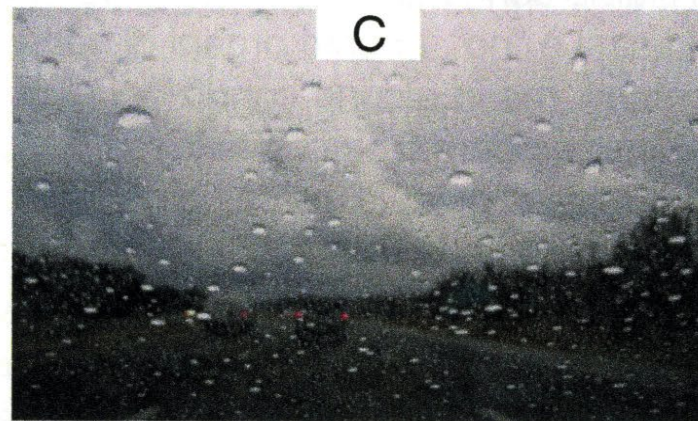

C

PERCEZIONE E GUIDA – L'OGGETTO C'È MA NON LO DISTINGUO

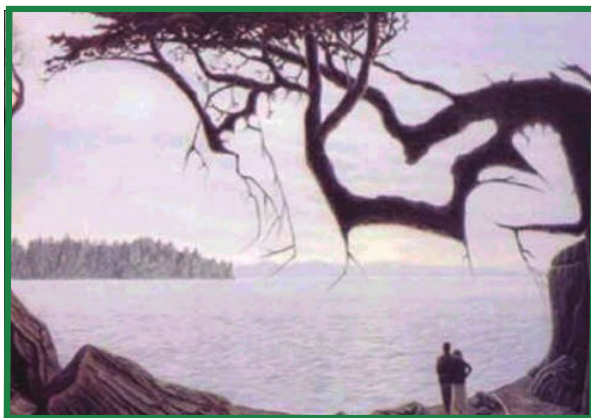

PERCEZIONE E GUIDA – PERCEZIONI CROMATICHE

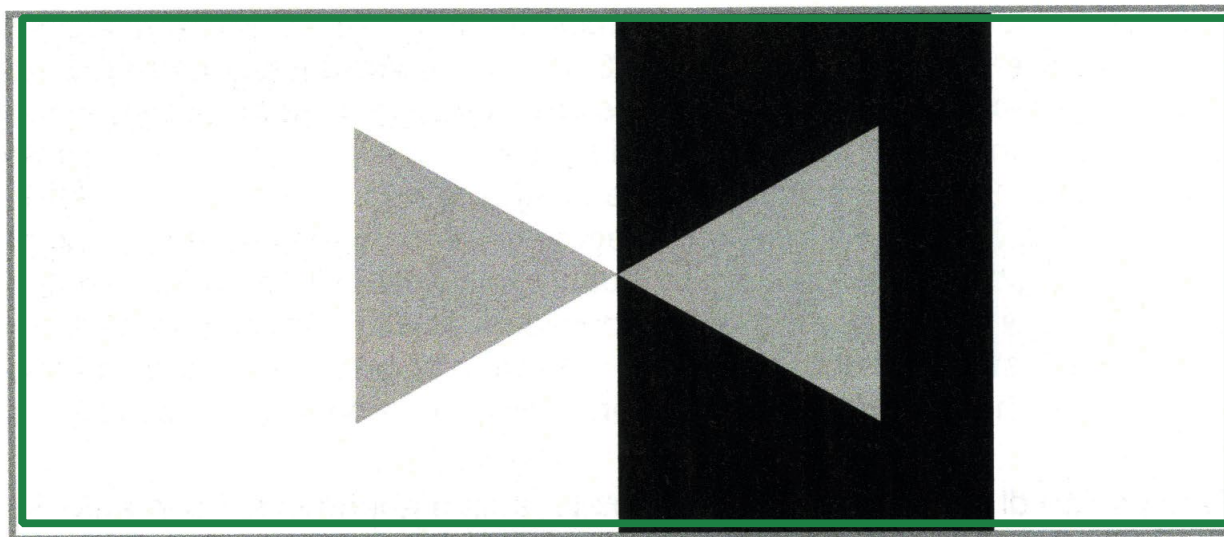

In funzione dello sfondo, il triangolo a destra ci appare più chiaro

SISTEMA SENSORIALE – LA PERCEZIONE: IL NOSTRO «VIDEOGIOCO» LA GRANDEZZA

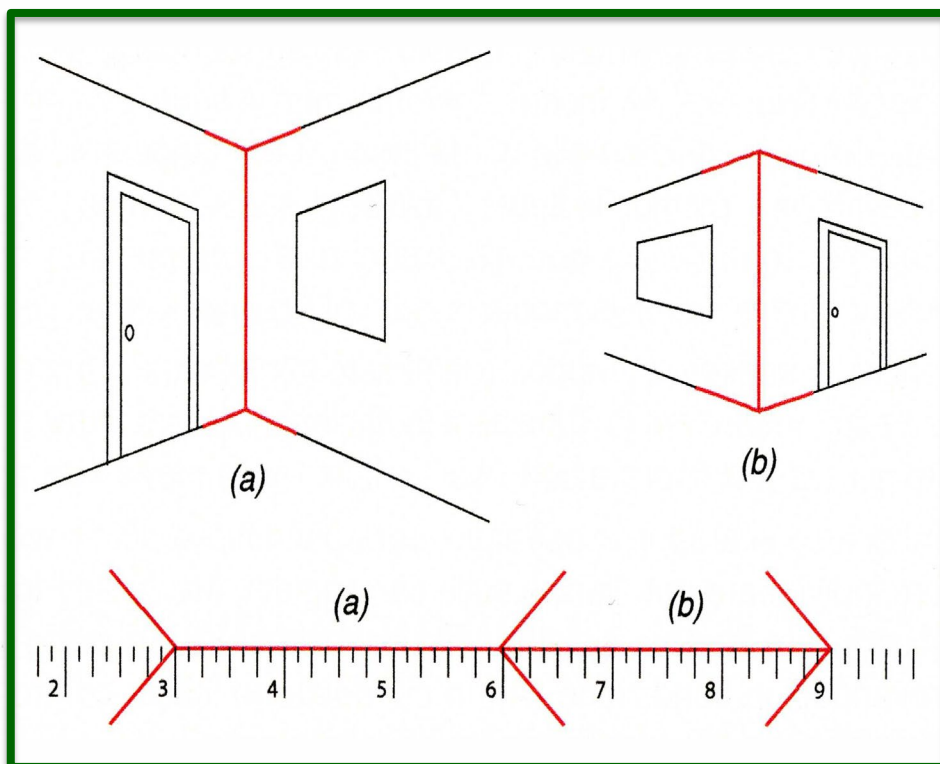

Non percepiamo la grandezza in assoluto, ma solo ponendo in relazione gli elementi e verificando la posizione e la distanza rispetto a un punto di riferimento

PERCEZIONE E GUIDA – PERCEZIONI CROMATICHE

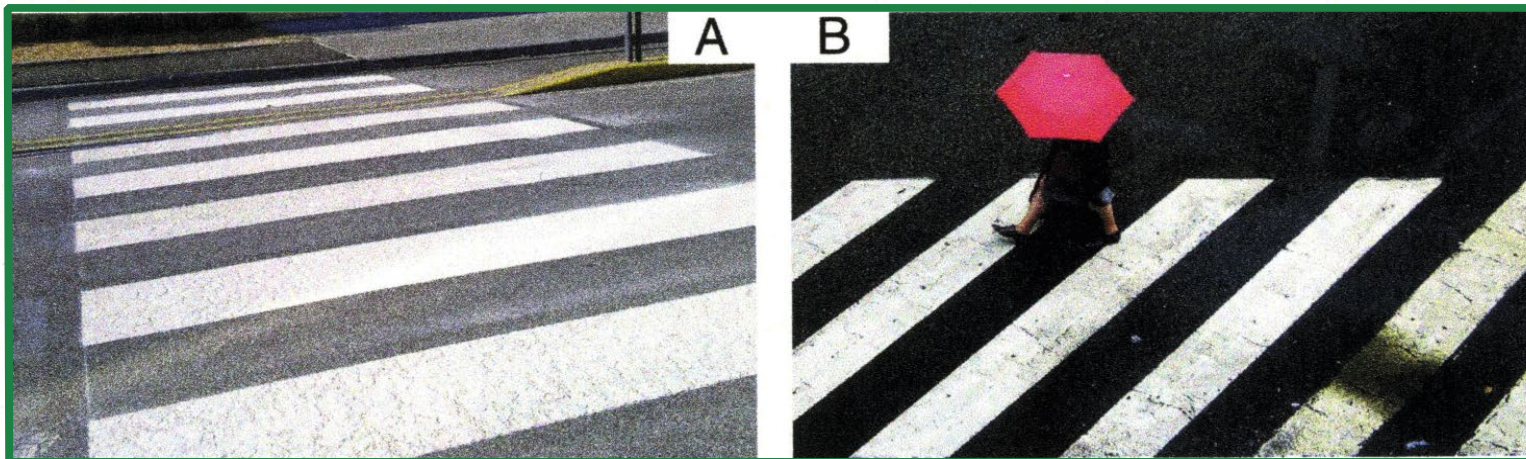

Asfalto asciutto

Asfalto bagnato

SISTEMA SENSORIALE – LA PERCEZIONE: IL NOSTRO «VIDEOGIOCO»
STESSI ELEMENTI: PERCEZIONI DIVERSE

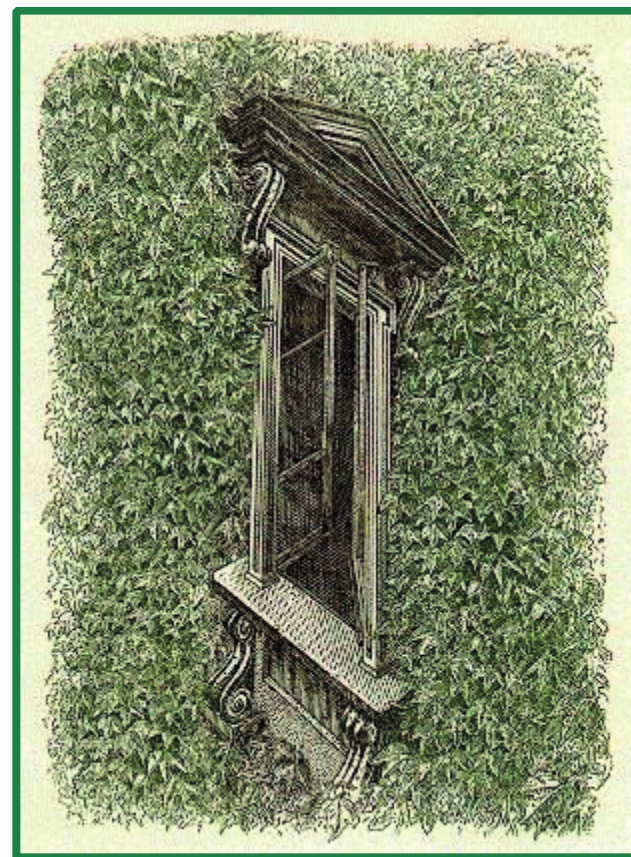

SISTEMA SENSORIALE – LA PERCEZIONE: IL NOSTRO «VIDEOGIOCO» RICOSTRUZIONE DELLA REALTÀ

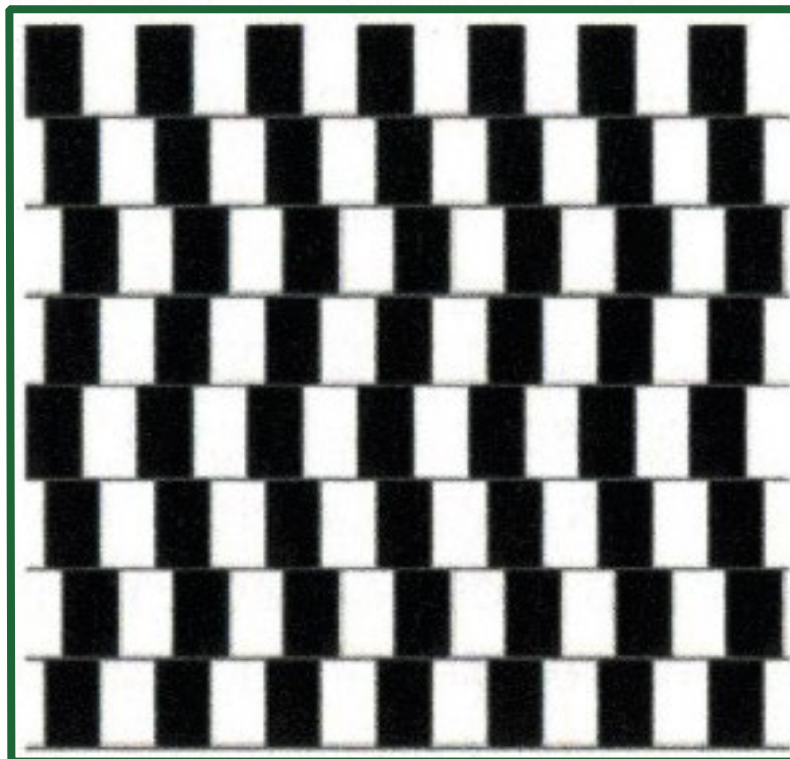

Il cervello
organizza la realtà
in modo distorto
e questo può
succedere anche
quando siamo
alla guida

SISTEMA SENSORIALE

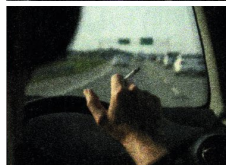

ssiamo sentire mentre siamo in auto ci aiutano a capire se c'è qualcosa che sta bruciando, se siamo in una zona inquinata, se siamo in galleria, etc.

Guidiamo con tutti i Sensi.
Non si percepisce tutto!
Dobbiamo conoscere questi limiti e non sopravvalutare le nostre capacità!

GUIDARE È UN'ATTIVITÀ **COMPLESSA** PERCHÉ RICHIEDE
DI COORDINARE COMPITI MOTORI E MENTALI A DIVERSI
LIVELLI DI CONSAPEVOLEZZA.

COORDINAMENTO PSICO-
MOTORIO

INTERAZIONE CON LA
MACCHINA

INTERAZIONE CON LA STRADA

GUIDARE È UN'ATTIVITÀ CHE PRESUPPONE L'ACQUISIZIONE DI CAPACITÀ MOTORIE E LA LORO COORDINAZIONE CON ALCUNI **PROCESSI MENTALI** QUALI:

LA PERCEZIONE

L'ATTENZIONE

LA MEMORIA

LA CAPACITÀ DI PRENDERE DECISIONI

SONO TRE I **SISTEMI** CHE ENTRANO IN INTERAZIONE NELLA COORDINAZIONE PSICOMOTORIA, E CHE CI PERMETTONO UN'ATTIVITÀ COMPLESSA COME LA GUIDA DI UN VEICOLO:

**SISTEMA NERVOSO:
CENTRALE E AUTONOMO**

**SISTEMI PERCETTIVI:
VISIVO, OLFATTIVO,
TATTILE, Uditivo**

SISTEMI MOTORI

PRINCIPALI FATTORI DI RISCHIO CON EFFETTO SULLE NOSTRE PRESTAZIONI

<p>LIVELLO 1</p>	<p>Quali fattori possono rendere difficoltoso il coordinamento psicomotorio?</p>	<p>Basso livello di esperienza e/o apprendimento inadeguato Stanchezza e affaticamento Assunzione di sostanze stupefacenti Fattori legati ad una specifica disabilità fisica o psichica</p>
<p>LIVELLO 2</p>	<p>Quali aspetti possono rappresentare un ostacolo alla interazione con la macchina?</p>	<p>Basso livello di esperienza e/o apprendimento inadeguato Condizioni non ottimali del veicolo Assunzione di sostanze stupefacenti Fattori legati ad una specifica disabilità fisica o psichica</p>
<p>LIVELLO 3</p>	<p>Cosa può rendere difficoltosa l'interazione con l'ambiente esterno?</p>	<p>Basso livello di esperienza e/o apprendimento inadeguato Distrazione Stanchezza e affaticamento Errori nella valutazione della rischiosità della situazione Errori nella previsione interpretazione del comportamento altrui Assunzione di sostanze stupefacenti Condizioni della strada non ottimali Condizioni climatiche avverse</p>

IN SINTESI... PER UNA GUIDA CORRETTA

GUIDARE È UN'ATTIVITÀ COMPLESSA E LA NOSTRA CAPACITÀ DI ATTENZIONE È LIMITATA.

È NECESSARIO CONOSCERE E ACCETTARE I PROPRI LIMITI PER NON SOPRAVVALUTARE LE NOSTRE CAPACITÀ.

È FONDAMENTALE MANTENERE ALTO IL LIVELLO D'ATTENZIONE. SE SI È IN UNO STATO ANSIOSO O SEMPLICEMENTE STANCHI, NON È CONSIGLIABILE METTERSI ALLA GUIDA.

PIÙ È ALTO IL LIVELLO DI PERCEZIONE DEL RISCHIO, MAGGIORE SARÀ LA NOSTRA CAPACITÀ DI PREVENIRE PERICOLI E, QUINDI, INCIDENTI.

PER POTER AFFERMARE DI "GUIDARE IN SICUREZZA" È NECESSARIO UN LUNGO APPRENDIMENTO E UN GRANDE ALLENAMENTO.

L'ESPERIENZA E L'ASPETTATIVA SONO FONDAMENTALI. QUANTO PIÙ DIVENTIAMO ESPERTI, TANTO PIÙ DIVENTIAMO COMPETENTI AD AFFRONTARE DETERMINATE SITUAZIONI.